



**Návod na použitie – preklad pôvodného
návodu na použitie.**

RURIS SNEŽNÁ FRÉZA HIMALAYA 602





Obsah

1. Úvod	3
2. Varovania	4
2.1 Upozornenia na stroji	4
3. Všeobecná prezentácia stroja	5
4. Bezpečná prevádzka	6
5. Bezpečná prevádzka	8
6. Montáž	10
7. Ovládacie prvky a charakteristiky	14
8. Manévrovanie so snehovou frézou	15
8.1 Pred naštartovaním motora	18
8.2 Štartovanie motora	18
8.3 Obsluha snehovej frézy	20
9. Údržba	21
10. Servis a nastavenie	30
11. Skladovanie	32
12. Technické údaje	33



1. ÚVOD

Vážený klient!

Ďakujeme za rozhodnutie pre kúpu produktu RURIS a za prejavenu dôveru v našu spoločnosť! RURIS je na trhu od roku 1993 a za celý ten čas sa z neho stala silná značka, ktorá si vybuodovala reputáciu dodržiavaním sľubov, ale aj neustálymi investíciami, ktorých cieľom je pomáhať zákazníkovi so spoľahlivými, efektívnymi a kvalitnými riešeniami.

Sme presvedčení, že náš produkt oceníte a budete sa dlho tešiť z jeho výkonu. RURIS svojim zákazníkom neponúka len zariadenia, ale kompletne riešenia. Dôležitým prvkom vo vzťahu so zákazníkom je poradenstvo pred predajom aj po predaji, zákazníci RURIS majú k dispozícii celú sieť partnerských predajní a servisných miest. Aby ste si produkt, ktorý ste si kúpili, užili, pozorne si prečítajte návod na použitie. Dodržiavaním pokynov budete mať zaručené dlhodobé používanie.

Spoločnosť RURIS neustále pracuje na vývoji svojich produktov, a preto si vyhradzuje právo meniť okrem iného aj ich tvar, vzhľad a výkon bez toho, aby bola povinná o tom vopred informovať.

Ešte raz ďakujeme, že ste si vybrali produkty RURIS!

Informácie a zákaznícka podpora:
e-mail: info@gude.sk

1. UPOZORNENIA

1.1 UPOZORNENIA ZARIADENIA



UPOZORNENIE: Horúci povrch. Nedotýkaj sa!



Noste ochranu zraku a sluchu!



Prečítajte si návod na použitie!



POZOR! Upozornenia!



Dávajte pozor na predmety, ktoré sa môžu odraziť!



Udržujte svoje telo mimo kontaktu s fréžami!



Nepoužívajte stroj v blízkosti ohňa!

1. PREHĽAD ZARIADENIA

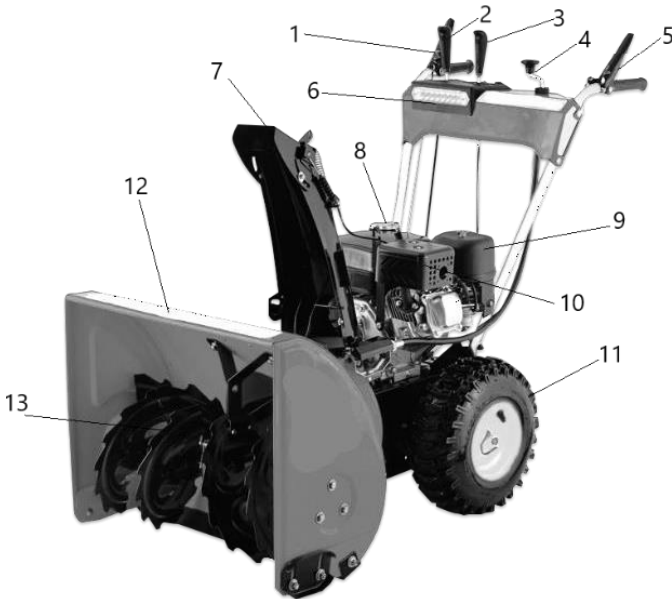

1. Aktivačná páka frézy
2. Páka ovládania rýchlosti jazdy
3. Ovládacia páka uhla vypúšťania
4. Ovládacia páka žľabu
5. Páka pojazdu
6. LED osvetlenie
7. Žľab na vyhadzovanie snehu (komín)
8. Uzáver palivovej nádrže
9. Vzduchový filter
10. Tlmič výfuku
11. Transportné koleso
12. Kryt frézy
13. Fréza

1. BEZPEČNÁ PREVÁDZKA



NEBEZPEČENSTVO: Tento stroj bol navrhnutý tak, aby fungoval v súlade s pravidlami bezpečnosti uvedenými v tomto návode. Nedostatok vybavenia, nedbanlivosť alebo chyba zo strany obsluhy môže viesť k vážnym zraneniam. Tento stroj je schopný ohroziť váš život a hádzať predmety. Nedodržanie bezpečnostných pravidiel môže mať za následok vážne zranenie alebo smrť.



NEBEZPEČENSTVO: Výfuk a niektoré komponenty obsahujú alebo vypúšťajú chemikálie, ktoré môžu spôsobiť ochorenie.



NEBEZPEČENSTVO: Tento symbol upozorňuje na dôležitosť čítania bezpečnostných pokynov, ktorých nedodržanie môže ohroziť bezpečnosť vás a/alebo iných. Pred použitím tohto stroja si prečítajte a dodržiavajte všetky pokyny v tomto návode. Nedodržanie týchto pokynov môže viesť k nehodám.

Vaša zodpovednosť: Tento stroj môžu používať iba osoby, ktoré si prečítali, porozumeli a dodržiavali upozornenia a pokyny v tomto návode a na stroji.

Uschovajte tento návod na bezpečnom mieste pre trvalé použitie. Oboznámte sa so všetkými ich špecifickými ovládacími prvkami a činnosťami.

Nedovoľte deťom mladším ako 14 rokov používať tento stroj. Deti vo veku 14 rokov alebo staršie si musia prečítať a porozumieť prevádzkovým pokynom a bezpečnostným pravidlám v tomto návode a musia byť pripravené a pod dohľadom svojich rodičov.

Nedovoľte osobám obsluhovať tento stroj bez náležitých pokynov.

Hádzanie predmetov môže spôsobiť vážne zranenie. Nastavte vzor odhadzovania snehu, aby ste sa vyhli hádzaniu predmetov na cesty alebo v smere okoloidúcich.



Udržujte okoloidúcich, asistentov, zvieratá a deti vo vzdialenosti najmenej 20 metrov od zapnutého stroja. Ak niekto vstúpi do tohto priestoru, vypnite stroj.

Starostlivo skontrolujte oblasť, kde sa bude zariadenie používať.

Odstráňte všetky cudzie predmety, o ktoré by ste mohli zakopnúť alebo ktoré môže fréza odhodiť, počas prevádzky a pri vykonávaní akýchkoľvek úprav alebo opráv noste ochranné prostriedky, aby ste sa chránili.

Predmety, ktoré sa odrážajú, môžu spôsobiť vážne zranenie.

Zariadenie nepoužívajte, ak nemáte na sebe vhodné oblečenie na zimu.

Vyhňte sa voľnému oblečeniu, ktoré môže byť zachytené pohyblivými komponentmi. Nenoste šperky, dlhé šatky alebo iné voľné oblečenie, ktoré môžu byť zachytené pohyblivými komponentmi. Noste topánky, ktoré vám uľahčia pohyb a zabránia pošmyknutiu.

Nepokúšajte sa vykonávať úpravy, keď motor beží.

Pred začatím odstraňovania snehu nechajte motor zahriať.

Na palivo používajte iba schválené nádoby a pri manipulácii s nimi buďte opatrní. V blízkosti stroja nepoužívajte predmety, ktoré by mohli byť zdrojom vznietenia.

Palivo nedolievajte v uzavretej miestnosti.

Pred doplnením paliva nechajte motor aspoň 5 minút vychladnúť.

Neskladujte stroj ani palivo na mieste, kde sú plamene, iskry alebo horúce predmety (napr. rúra, kotol, sušička bielizne atď.)

Pred uskladnením nechajte stroj aspoň 5 minút vychladnúť.



1. BEZPEČNÁ PREVÁDZKA

Nedávajte ruky ani nohy do blízkosti rotujúcich častí, do krytu frézy alebo do odtokového žľabu. Kontakt s rotujúcimi komponentmi môže spôsobiť vážne zranenie. Udržujte únikové cesty vždy čisté

Po náraze do cudzieho predmetu zastavte motor, odpojte zapalovaciu sviečku, dôkladne skontrolujte snehovú frézu, či nie je poškodená, a pred opätovným spustením a používaním stroja opravte (ak je to potrebné).

Pri čistení, oprave alebo kontrole stroja zastavte motor a uistite sa, že sa zastavili frézy a všetky pohyblivé súčasti. Odpojte sviečku zapalovacej sviečky, aby ste zabránili náhodnému spusteniu motora.

Ovládacie páky sa musia ľahko ovládať v oboch smeroch a po uvoľnení sa musia automaticky vrátiť do deaktivovanej polohy.

Nepoužívajte stroj, ak ste pod vplyvom alkoholu alebo drog.

Dávajte si pozor na pošmyknutia pri zmene smeru jazdy a na šikmých plochách. Nepreťažujte kapacitu stroja tým, že sa budete snažiť veľmi rýchlo vyčistiť sneh.

Neprevádzkujte tento stroj bez dobrej viditeľnosti a svetla. Vždy dávajte pozor na nohy a pevne držte rukoväť. Neutekajte.

Pri pohybe stroja uvoľnite páku frézy.

Neprevádzkujte stroj pri vysokých rýchlostiach na klzkom povrchu.

Ak stroj začne abnormálne vibrovať, zastavte motor a odpojte zapalovaciu sviečku. Starostlivo skontrolujte všetky chyby. Pred opätovným spustením opravte všetky poruchy.

Keď je stroj zapnutý, nekladajte ruky do frézy ani nevyberajte sneh z frézy. Na uvoľnenie upchatého komínu vždy používajte dodaný čistiaci nástroj.



Používajte iba príslušenstvo a náhradné diely schválené výrobcom. (napr. kolesá, káble atď.).

Nikdy sa nedotýkajte horúceho motora.

Ak sa vaša situácia nenachádza v tomto návode, kontaktujte autorizované servisné stredisko RURIS so žiadosťou o pomoc.

POZOR!

-Používanie snehovej frézy sa odporúča, keď je snehová vrstva čerstvá a uvoľnená.

-NEPOUŽÍVAJTE najvyšší prevodový stupeň, ak je snehová pokrývka vysoká a fréza nezvláda odhadzovať sneh.. Rýchlosť treba prispôbiť výške snehovej vrstvy. Ak fréza sneh namiesto odhadzovania tlačí a nevyhadzuje, tak sa predčasne opotrebuje prevodový mechanizmus, ktorý zabezpečuje pohon kolies.

-NEPOUŽÍVAJTE frézu na uvoľňovanie ľadových kryh vytvorených po roztopení a zmrazení snehu, ktorý ležal niekoľko dní, pretože by došlo k poškodeniu frézy a upchatiu odtoku.

- **Nepoužívajte** frézu na uvoľňovanie snehu v pokročilom štádiu topenia, môže to zablokovat' odvádzanie.

1. MONTÁŽ

- Nainštalujte držiak spodného madla a pripevnite ho k upínacím skrutkám.

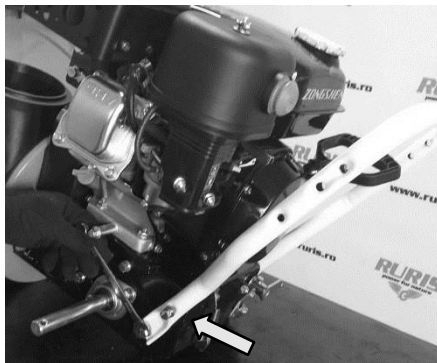

- Namontujte kolesá a upevnite ich skrutkami na osi.



- Namontujte hornú časť madiel a upevnite ich pomocou upevňovacích skrutiek.



- Pripojte káble nožov a pohonu kolies.



- Nainštalujte vypúšťací žľab tak, že zapadne do upínacích skrutiek na mechanickom ráme.



- Pripojte kábel ovládania uhla vypúšťacieho žľabu.

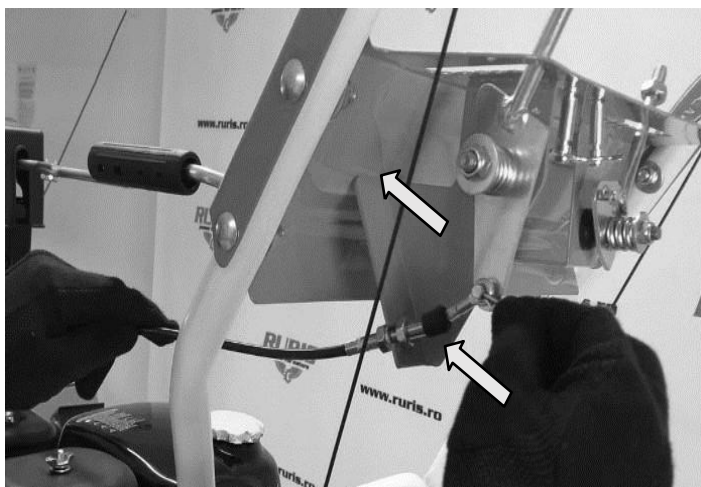

- Pripojte radiacu tyč.



- Namontujte rukoväte ovládacej páky.



1. OVLÁDANIE A CHARAKTERISTIKY

Prevodovka snehovej frézy:

R2	R1	1	2	3	4	5	6	Himalaya 602
----	----	---	---	---	---	---	---	--------------

Prevodovka je umiestnená medzi madlami stroja. Prehadzovačku dajte do ktorejkoľvek z (8) polôh, aby ste ovládali smer jazdy a rýchlosť.

Do predu:

K dispozícii je šesť rýchlostí vpred. Pozícia jedna je najpomalšia a šiesta najrýchlejšia. 1-6

Do zadu:

Na cúvanie sú dve rýchlosti. R1, R2

Primerové čerpadlo

Karburátor sa naplní stlačením čerpadla x 3. (pre čerpané vozidlá)

Sýtičová páka (pre stroje so sýtičom)



Otvorené / Zatvorené



Aktivácia sýtičovej páky pomáha naštartovať motor.

Ovládanie zrýchlenia

Ovládanie zrýchlenia je umiestnené na motore. Nastavuje otáčky motora.

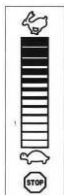

Rýchlejšie

Pomaly

1. MANIPULÁCIA SO SNEHOVOU FRÉZOU

Ovládanie frézy

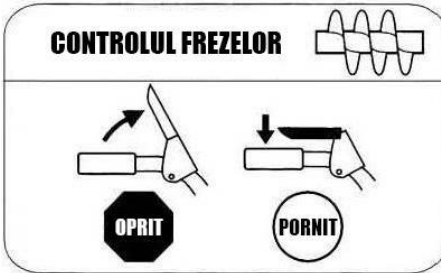

Ovládacia páka frézy je umiestnená na pravej rukoväti. Pomocou ovládacej páky na rukoväti začnete otáčať frézu a začnete odhadzovať sneh. Uvoľnením zastavíte.

Ovládanie riadenia - pojazdu

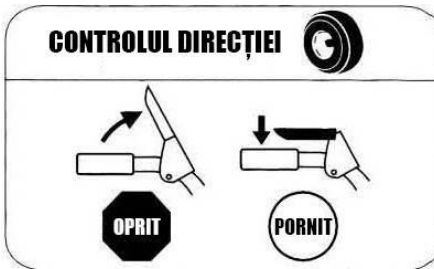

Aktivačná páka prevodovky je umiestnená na ľavej rukoväti. Stlačením páky sa začnete pohybovať. Uvoľnením zastavíte.

Ovládanie vyhadzovania snehu

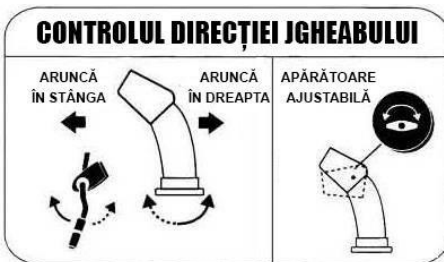

Zmena smeru odhadzovania snehu sa vykonáva ručne pomocou ovládacej rukoväte.

Otočením v smere hodinových ručičiek hodíte doprava
Otočte proti smeru hodinových ručičiek, aby ste hádzali doľava.



Pred čistením zastavte motor a zostaňte za riadidlami, kým sa nezastavia všetky komponenty.

Nástroj na čistenie vývodov - komína je pripevnený k ochrannému krytu frézy v hornej časti pomocou zostavy svoriek. Nástroj je určený na čistenie odtoku.

Nastaviteľné klzáky

Umiestnite nastaviteľné klzáky na povrch zeme. Pri štrkovom snehu alebo malých prekážkach nastavte frézu smerom nahor. Pri manévrovaní na hladkých povrchoch ju nasmerujte nadol.

Úlohou frézy je rezať sneh, rotuje a odhadzuje sneh cez odtok.
Výfukový žľab

Sneh nasávaný do krytu frézy je odvádzaný cez riaditeľný odtok.

Doplnenie paliva

Odskrutkujte uzáver palivovej nádrže a nalejte palivo do nádrže.

Doplnenie oleja

Odskrutkujte uzáver oleja a dolejte olej cez plniaci otvor,

Kontrola trakcie s diferenciálom

Ak chcete mierne pootočiť okolo nápravy, stlačte páku diferenciálu umiestnenú pod pravým vodiacim madlom snehovej frézy.

Ovládanie sa vykonáva náhlym pritiahnutím (priblížením) páky na ovládacom madle. V tomto bode je jedno koleso nehybné a druhé sa pohybuje, čo vedie k zmene smeru. (obr. A).

Obr.. A

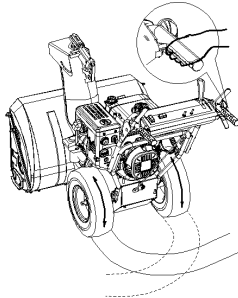

Vypnutie sa vykoná náhlym uvoľnením páky diferenciálu pod ovládacím a v tomto momente je ťahom pohon všetkých kolies na obe kolesá a snehová fréza postupuje dopredu. (obr. B).

Obr.B

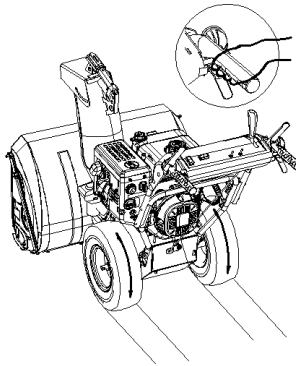

POZOR! Pred stlačením páky diferenciálu úplne zastavte kolesá, pretože diferenciál je zapojený so stojacimi (inak zastavenými) kolesami, inak riskujete poškodenie spojky diferenciálu. Diferenciál funguje na jednom kolese.



1.1 PRED NAŠTARTOVANÍM MOTORA

1. Neštartujte motor bez naplnenia oleja. Bez oleja môže dôjsť k vážnemu poškodeniu motora.
2. Umiestnite stroj vodorovnej polohy.
3. Skontrolujte hladinu oleja pomocou dodanej mierky.
4. Doplnite olej po značku HIGH.
5. Používajte iba olej odporúčaný výrobcom.
6. Používajte olej triedy 4T API-SJ / CH. Použite olej SAE 4T-MAX **10W-30**, pri teplotách pod **-18 °C použite olej SAE 4T WINTER GT 10W-40**.

UPOZORNENIE: Pri manipulácii s palivom buďte opatrní, je ľahko horľavé a výpary sú výbušné. Nikdy nedolievajte palivo vo vnútri, keď motor beží, alebo v blízkosti horľavých predmetov.

Uistite sa, že nádoba, z ktorej nalievate palivo, je čistá a bez hrdze alebo iných nečistôt.

Vždy tankujte palivo na otvorenom priestranstve a používajte lievik, aby ste zabránili úniku paliva.

Pred naštartovaním motora nezabudnite utrieť stopy paliva.

1.2 ŠTARTOVANIE MOTORA

1. Zapnutie Nastavte hlavný vypínač do polohy ON.
2. Stlačte primer dvakrát alebo trikrát, ak je motor studený, aby ste ho naštartovali, pri stláčaní nezabudnite zakryť odvzdušňovací otvor v strede čerpadla. (ak je vo výbave)
3. Nastavte sýtičovú páku do polohy ZATVORENÉ (keď je motor studený). (ak je vo výbave)

POZNÁMKA: Ak je motor už zahriaty, nastavte páku sýtiča do polohy OTVORENÉ (OPEN).

Štartovanie

1. Otvorte palivový kohútik.
2. Jemne potiahnite štartér do bodu, keď cítite napätie.
3. Pevne potiahnite štartér, nepúšťajte štartér, ale nechajte ho vrátiť sa do pôvodnej polohy. Držte pevne objímku štartéra.
4. Kým sa motor zahrieva, jemne otočte páku sýtiča do polohy OPEN. Ak sa motor trasie, otočte páku sýtiča späť do polohy ZATVORENÉ a potom jemne späť do polohy OTVORENÉ. (ak je vo výbave)

Štart na kľúč

1. Nastavte vypínač do polohy ON. (ak je vo výbave)
 2. Stlačte primer dvakrát alebo trikrát, ak je motor studený, aby ste ho naštartovali, pri stláčaní nezabudnite zakryť odvzdušňovací otvor v strede čerpadla. (ak je vo výbave)
 3. Nastavte páku sýtiča do polohy ZATVORENÉ (keď je motor studený).
 4. POZNÁMKA: Ak je motor už zahriaty, nastavte páku sýtiča do polohy OTVORENÉ (OPEN). (ak je vo výbave)
 5. Otvorte palivový kohútik.
 6. Stlačte vypínač štartovania / kľúč. Zapaľovanie nechajte zapnuté asi 2 sekundy, kým motor nenašartuje.
 7. Motor nie je možné naštartovať, pokiaľ nie je kľúč úplne zasunutý do spínača zapaľovania.
 8. Kým sa motor zahrieva, jemne otočte sýtič do polohy OPEN. Ak sa motor trasie, otočte sýtič späť do polohy ZATVORENÉ a potom jemne späť do polohy OTVORENÉ. (ak je vo výbave)
- POZNÁMKA: Po naštartovaní nechajte motor niekoľko minút zahriať. Motor nebude bežať na plný výkon, kým nedosiahne optimálnu teplotu.

Zastavenie motora

Ak chcete zastaviť motor, nastavte gombík do polohy OFF.

Pred vypnutím nechajte motor niekoľko minút v chode, aby sa z motora odstránila všetka vlhkosť.



1.1 OBSLUHA SNEHOVEJ FRÉZY

Aby ste zabránili možnému zamrznutiu motora, postupujte nasledovne:

ČISTENIE VYHADZOVACIEHO ŽLABU

Kontakt s rukou rezača počas prevádzky je najčastejšou formou zranenia spojeného so strojom. Na čistenie odtoku nikdy nepoužívajte ruky.

Čistenie žľabu:

1. ZASTAVTE MOTOR!
2. Počakajte 10 sekúnd, aby ste sa uistili, že sa nože prestali otáčať.
3. Vždy používajte čistiaci nástroj, nie svoju ruku

Čistiaci nástroj

1. Uvoľnite ovládacie páky rezača a riadenia.
2. Zastavte motor
3. Odstráňte čistiaci nástroj zo svorky, ktorá ho zaisťuje.
4. Nástroj na čistenie žľabu je umiestnený na vrchu vane pomocou svoriek. Ak sa v zostave odtokového žľabu počas prevádzky nahromadí sneh alebo ľad, použite nástroj na čistenie odtoku a jeho dutiny, keď už sneh nie je odvádzaný.

UPOZORNENIE: Tlmič výfuku, motor a jeho okolie sa zahrievajú a môžu spôsobiť popáleniny. Nedotýkaj sa.

Čistiaci nástroj opäť uchopte pomocou príchytky a naštartujte motor.

V pozícii používateľa (za strojom) zapnite na niekoľko sekúnd ovládanie frézy, aby ste odstránili zvyšný sneh alebo ľad zo zostavy výfukového žľabu.

Spustenie pojazdu

Posuňte páku radenia rýchlosti do jednej z pozícií dopredu alebo dozadu. Zvoľte si vhodnú rýchlosť pre snehové podmienky a pohodlné tempo pre vás.

POZNÁMKA: Používajte nižšie rýchlosti, kým sa neoboznámite s obsluhou snehovej frézy.

Posuňte ovládaciu páku rezača v smere ON a bude sa otáčať. Uvoľnite ho a rezačka sa zastaví.

Použite ovládaci prvok riadenia v polohe páky ON a kolesá snehového mlyna sa budú pohybovať. Uvoľnite ho a kolesá sa zastavia.

DÔLEŽITÉ: NIKDY nepremiestňujte prepínač bez toho, aby ste najskôr uvoľnili ovládač riadenia a úplne nevypli snehovú frézu. Povedie to k predčasnému opotrebovaniu trecieho systému snehovej frézy.

1. ÚDRŽBA

Upozornenie: Pred mazaním, opravou alebo kontrolou uvoľnite všetky ovládacie prvky a zastavte motor. Počkejte, kým sa všetky pohyblivé časti úplne nezastavia.

Pastorkový hriadeľ je potrebné premazať raz za sezónu alebo po každých 25 hodinách prevádzky. Odstráňte spodný kryt odstránením dvoch skrutiek, ktoré ho zaisťujú. Na hriadeľ naneste tenkú vrstvu univerzálneho maziva. (pozri obr. 7)

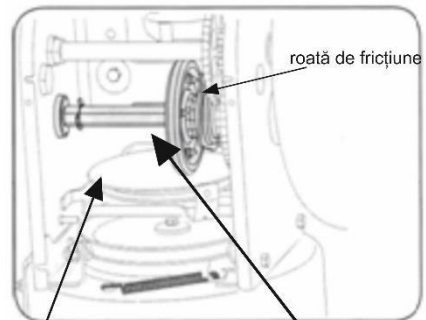

Fig. 7

păcuță de aluminiu

arbore

roată de fricțiune

DÔLEŽITÉ: Zabraňte úniku oleja na gumené trecie koleso a na hliníkovú dosku riadenia.

Kolesá

Odstráňte obe kolesá aspoň raz za sezónu. Pred opätovnou montážou kolies očistite a namažte nápravu univerzálnym automobilovým mazivom.

Smerové ovládanie žľabu

Ovládaci rukoväť treba raz za sezónu namazať grafitovým tukom, ľanovým olejom, minerálnym olejom, čírym parafínom alebo olejom 3 v 1.

Hriadeľ frézy

Aspoň raz za sezónu odstráňte poistné kolíky z hriadeľa frézy. Naneste mazivo do vnútra hriadeľa, okolo dištančných podložiek. Tiež namažte svorky na každom konci hriadeľa. Pozri obr. 8.

Obr. 8

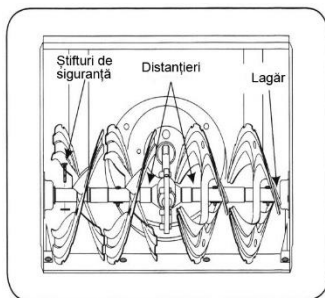

Prevodovka

Prevodovka frézy bola naplnená vazelínou. Pred použitím odskrutkujte uzáver prívodu a pridajte asi 100-150 ml prevodového oleja. Tento olej zmiešaný s vazelínou zaisťuje efektívnejšie mazanie pri nízkych teplotách.

UPOZORNENIE: Nepreplňujte prevodovku. Môže dôjsť k poruchám tesniacich zariadení. Uistite sa, že prieduch neobsahuje vazelínu, aby sa mohol uvoľniť tlak.

Nastaviteľné frézy a lyžiny.



Nastaviteľné frézy a lyžiny v spodnej časti snehovej frézy podliehajú opotrebovaniu. Musia sa pravidelne kontrolovať a v prípade potreby vymeniť.

Výmena lyžín s nastavením výšky
Uvoľnite štyri zaisťovacie skrutky a matice, ktoré ich pripevňujú k snehovej fréze.

Namontujte nové lyžiny pomocou štyroch zaisťovacích skrutiek (dve na každej strane) a šesťhranných matíc.

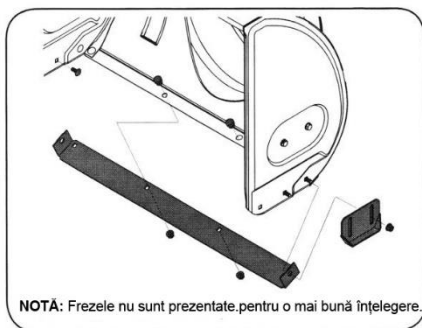

Výmena hnacieho remeňa frézy

Pri demontáži a výmene pásu snehovej frézy postupujte podľa týchto krokov:

Odstráňte kryt remeňa z prednej časti motora odstránením dvoch skrutiek.

Obr.10:

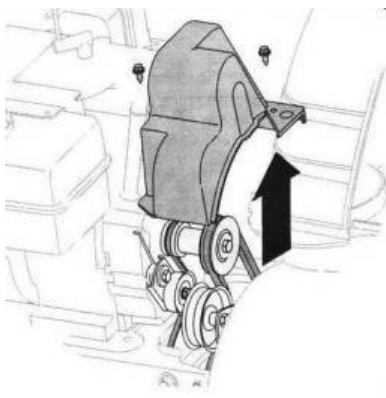

Opatrne nakloňte stroj dopredu, aby spočíval na kryte rezača. Odstráňte kryt zo spodnej časti zariadenia odstránením 4 skrutiek, ktorý ho fixuje. Pozri obr. 11.

Obr.11:

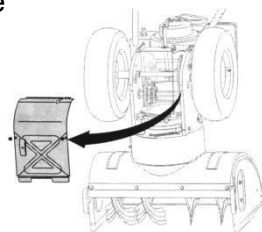

Natočte hnací remeň frézy na hnacie koleso motora. Pozri obr. 12.

Odskrutkujte a odstráňte stupňovú skrutku, ktorá zaisťuje pás. Pozri obr. 11

Uvoľnite držiak pružiny na kryte. Pozri obr. 13.

Odstráňte pás okolo hnacieho kolesa frézy a vložte ho medzi pružinovú konzolu a hnacie koleso frézy. Znova namontujte rezací pás podľa pokynov v opačnom poradí. Pozri obr. 14.

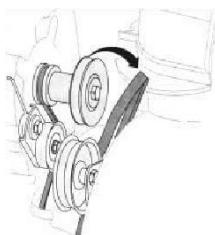

Fig.12

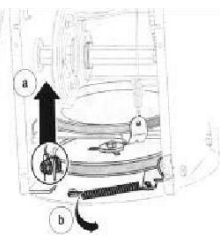

Fig.13

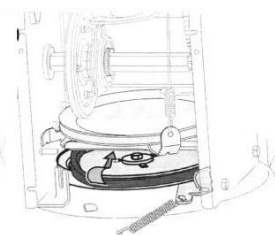

Fig.14

POZNÁMKA: Po nainštalovaní náhradného remeňa nezabudnite znova namontovať stupňovitú skrutku a znovu pripojiť pružinu ku krytu frézy

● Fréza je pripevnená k špirálovému hriadeľu pomocou dvoch poistných kolíkov a závlačky. Ak sa fréza dotkne cudzieho predmetu alebo nahromadeného ľadu, je vrhač navrhnutý tak, aby sa kolíky otáčali. Pozri obr. 18.

- Ak sa frézy neotáčajú, skontrolujte, či sa kolíky otočili. Pri výmene kolíkov naneste na hriadeľ pred inštaláciou nových kolíkov mazací olej.

Náhradný pás

Pri vyberaní a výmene rezacieho pásu postupujte takto:

- Odstráňte kryt remeňa z prednej časti motora odskrutkovaním dvoch upevňovacích skrutiek. Pozri obr. 10.
- Vypustíte palivo z nádrže stroja.
- Odstráňte kryt krytu zospodu.
- Uvoľnite skrutky zaisťujúce ochranný kryt. Pozri obr. 16.
- Vezmite koleso voľného remeňa a otočte ho smerom k sebe.

- Navíjajte nožový pás na hnacie koleso motora.

Obr. 16

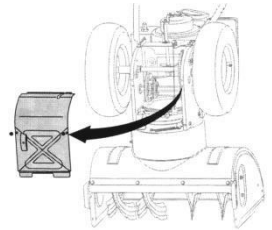

- Zdvihnite remeň riadenia z hnacieho kolesa motora, pozri obr. 17.
- Zasuňte remeň riadenia medzi trecie koleso a jeho kotúč. Pozri obr. 18.
- Odstráňte a vymeňte remeň v opačnom poradí.

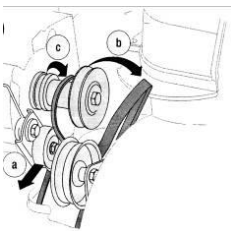

Fig. 17

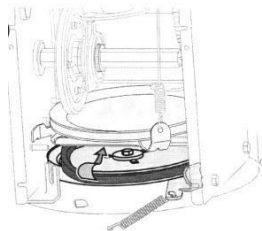

Fig. 18

Odstránenie trecieho kolesa

Ak stroj nefunguje so zapnutou riadiacou pákou a nastavenie lanka riadenia tento problém nevyrieši, možno bude potrebné vymeniť trecie koleso. Postupujte podľa pokynov nižšie.

Skontrolujte, či trecie koleso nevykazuje známky opotrebovania a v prípade potreby ho vymeňte. Presuňte prevodovku do polohy 3 dopredu. Vypustite palivo z nádrže.

Odstráňte kryt zo spodnej časti snehovej frézy odskrutkovaním 4 skrutiek plechu. Odstráňte pravé koleso odskrutkovaním skrutky a ochrannej podložky, ktorá ho pripevňuje k hriadeľu. Pozri obr. 19.

Odstráňte šesťhrannú skrutku a tesniacu podložku, ktorá pripevňuje šesťhranný hriadeľ kryt stroja a poklepaním na koniec hriadeľa vyberte guľôčkové ložisko na pravej strane krytu. Pozri obr. 20.

Pred opatrnou demontážou zostavy trecieho kolesa na hriadeľi umiestnite šesťhranný hriadeľ doľava.

POZNÁMKA: Ak úplne vymeníte zostavu trecieho kolesa, odstráňte opotrebovanú časť a nasadte novú časť na šesťhranný hriadeľ. Postupujte podľa vyššie uvedených krokov. Postupujte nasledovne. Pozri obr. 21.

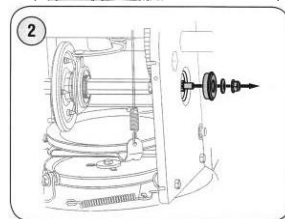
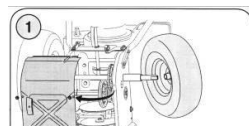

obr. 19
obr. 20

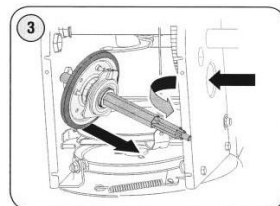

obr. 21

Odskrutkujte 4 skrutky, ktoré držia bočné dosky trecieho kolesa.

Pozri obr. 22.

Odstráňte gumený krúžok medzi platňami a znova ich namontujte s novým krúžkom.

POZNÁMKA: Pri opätovnej montáži trecieho kolesa utiahnite každú skrutku iba raz pred otočením kolesa v smere hodinových ručičiek a pokračujte ďalšou skrutkou.

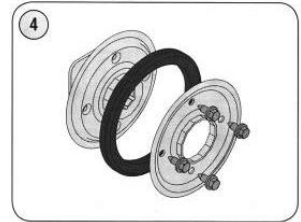

obr. 22

Opakujte postup niekoľkokrát, aby ste dosky zaistili rovnakou silou.

Pripevnite trecie koleso späť k šesťhrannému hriadeľu a pri opätovnom zložení komponentov postupujte podľa vyššie uvedených krokov v opačnom poradí. Táto operácia sa vykonáva v autorizovanom servise RURIS

Kontrola motorového oleja

Odskrutkujte uzáver olejovej nádrže z rúrky prívodu oleja a vyčistite mierku. Pozri obr. 23.

Nasaďte späť uzáver a zaistite ho.

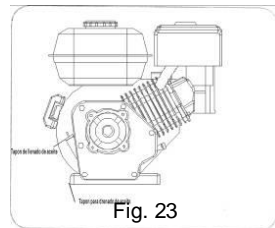

Odskrutkujte a odstráňte uzáver olejovej nádrže z prívodnej trubice.



Skontrolujte hladinu oleja. Ak je hladina oleja na mierke pod limitom LOW, dolievajte olej, kým nedosiahne hladinu HIGH. Nasadte späť uzáver a zaistite ho. Utrite prípadné úniky oleja.



Mentțineți nivelul de ulei între limitele H și L.

Výmena motorového oleja.

Aby sa zabránilo opotrebovaniu motora, je dôležité:

- Pred každým použitím a každých 5 hodín prevádzky skontrolujte hladinu oleja.
- Vymeňte olej po prvých 5 hodinách prevádzky a každých 25 hodín prevádzky.
- Motor musí byť po nedávnej prevádzke teplý, ale nie horúci.
- Skontrolujte, či je uzáver palivovej nádrže tesný.
- Vyčistite oblasť okolo vypúšťacej zátky.
- Pod vypúšťaciu skrutku umiestnite recyklovateľnú a schválenú nádobu na olej.
- Odstráňte uzáver a vypustite olej.

Poznámka: Použitý olej je potrebné skladovať v špeciálnej nádobe.

Nainštalujte vypúšťaciu zátku a zaistite ju. Natankujte motor odporúčaným olejom. Objem oleja v motore je:

- Himalaya 602 - 0,6l

Utrite prípadné úniky oleja.

Kontrola zapalovacej sviečky

Zapaľovaciu sviečku kontrolujte raz ročne alebo po každých 100 hodinách prevádzky. Vyčistite oblasť okolo zapalovacej sviečky.

Odstráňte a skontrolujte zapalovaciu sviečku. Vymeňte zapalovaciu sviečku, ak je keramická časť prasknutá alebo ak elektródy vykazujú koróziu, popáleniny alebo usadeniny.

Obr. 25



Skontrolujte vzdialenosť medzi elektródami a v prípade potreby nastavte vzdialenosť na 0,75 mm. Pozri obr. 25. Znovu nasadte zapalovaciu sviečku a zaistite ju.

Karburátor

Ak je potrebné nastavenie karburátora, kontaktujte autorizované servisné stredisko RURIS. Výkon motora by nemal byť ovplyvnený vo výškach do 2134 m. Pre prevádzku vo vyšších nadmorských výškach kontaktujte autorizované servisné stredisko RURIS.

Otáčky motora

UPOZORNENIE: Motor žiadnym spôsobom neupravujte. Zmena výrobných nastavení môže viesť k nebezpečnej prevádzke motora. Kontrola zapalovacej sviečky.

1. SERVIS A ÚPRAVA

Po dlhšej dobe používania alebo pri nastavovaní alebo výmene remeňov sa musia ovládacie lanká nastaviť podľa obr. 26.

Vložte kábel cez pružinu tak, aby bolo vlákno viditeľné.

Držte vlákno a upravujte skrutku, kým nedosiahnete

správne uloženie.

Kábel opäť vytiahnite cez pružinu. Uchopte ho v hornej časti prevodovky a vykonajte rovnaké úpravy na oboch stranách.

Nastavenie výfukového žľabu

Vzdialenosť, na ktorú sa sneh hádže, sa dá nastaviť zmenou uhla zostavy výfukového žľabu.

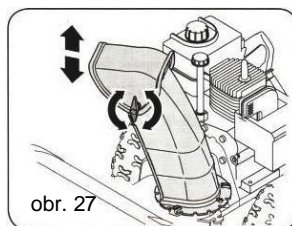
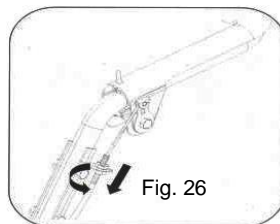

Zastavte motor a uvoľnite plastovú rukoväť na ľavej strane žľabu. Pred naskrutkovaním rukoväte otočte pohyblivú časť nahor alebo nadol. Pozri obr. 27.

Nastavenie lyží

Na odstránenie snehu na krátke vzdialenosti na hladkom povrchu zdvihnite lyžiny vyššie na kryte frézy.

Ak nie je čistená plocha hladká, ako napríklad dláždená ulica, použite strednú alebo vysokú polohu. Pozri obr.28

Nastavenie podpery žľabu

Ak špirála v spodnej časti ovládania riadenia žľabu nie je úplne zasunutá, držiak je možné nastaviť.

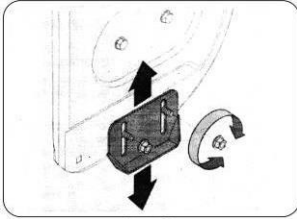

obr. 28

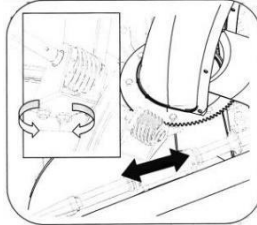

obr. 29

Tlak pneumatiky

Pred prevádzkou skontrolujte tlak a nastavte ho medzi 1,5 a 2,0 bar.

Ak tlak v oboch pneumatikách nie je rovnaký, zariadenie môže ťahať iným smerom, než je požadované.



1. SKLADOVANIE

UPOZORNENIE: Stroje naplnené palivom nikdy neskladujte v nedostatočne vetranej miestnosti, kde by výpary paliva mohli dosiahnuť otvorený plameň alebo iskry.

POZNÁMKA: Počas skladovania je dôležité zabrániť usadzovaniu v častiach palivového systému motora, ako je karburátor, palivový filter, palivová trubica alebo nádrž.

Palivo ponechané v nádrži dlhší čas môže spôsobiť problémy so štartovaním, ale aj poškodiť komponenty karburátora. Vypustite všetko palivo z karburátora a nádrže, aby ste predišli usadzovaniu na týchto častiach a poškodeniu motora, potom nechajte motor bežať, kým sa nádrž nevyprázdni a nezastaví sa kvôli nedostatku paliva.

Vyberte zapaľovaciu sviečku a nalejte 30 ml motorového oleja cez otvor vo valci. Zakryte otvor zapaľovacej sviečky handričkou a niekoľkokrát naštartujte motor, aby sa olej rozdelil. Nainštalujte zapaľovaciu sviečku. Príprava snehovej frézy

Pri skladovaní stroja v nevetranom alebo kovovom sklade dbajte na ochranu zariadenia pred hrdzou pomocou oleja alebo silikónu. Namažte jednotku, najmä reťaze, pružiny, spojky a káble.

Odstráňte všetky nečistoty z vonkajšej strany jednotky a motora.

Postupujte podľa pokynov na mazanie v časti Údržba.

Skladujte na čistom a suchom mieste.

1. TECHNICKÉ ÚDAJE

Názov produktu:	Himalaya 602
Motor:	Loncin 4-cyklový pracovný cyklus
Výkon motora:	7hp
Objem valcov:	212 ccm
Objem olejovej nádrže:	0,6l
Prevodovka:	s trecím kotúčom
Elektronický systém zapaľovania	
Elektrický štartér:	na kľúč
Vyhrievacie rukoväte:	Štandardná výbava
Osvetlenie:	LED
Palivo:	Bezolovnatý benzín
Objem nádrže:	2,2l
Priemerná spotreba paliva:	1,7l/hod
Pracovné rýchlosti:	6 vpred + 2 vzad
Odhadzovanie snehu:	11m
Nastavenie žľabu:	Ovládací panel
Pracovná šírka:	66 cm
Pracovná hĺbka:	54 cm
Uhol natočenia žľabu:	190°
Uhol žľabu vyhadzovania:	70°
Priemer kolesa:	38 cm
Hmotnosť:	88 kg



ES VYHLÁSENIE O ZHODE

DECLARAȚIA DE CONFORMITATE CE



Producator: **SC RURIS IMPEX SRL**

Calea Severinului, Nr. 10, Craiova, Dolj, România

Tel. 0351 464 632, Fax 0351 464 633, www.ruris.ro, office@ruris.ro

Reprezentant autorizat: ing. Stroe Marius Cătălin – Director General

Persoană autorizată pentru dosarul tehnic: ing. Florea Nicolae – Director Proiectare Producție

Descrierea mașinii: **Freza de zapada** este concepută pentru curățarea ușoară și rapidă a aleilor din curte și a drumurilor de acces către locuință.

Produsul: Freza de zapada

Tipul: **HIMALAYA**

Model: **602**

Putere: **7 CP**

Noi, SC RURIS IMPEX SRL Craiova, producator, **în conformitate cu H.G. 1029/2008** - privind condițiile introducerii pe piață a mașinilor, Directiva 2006/42/CE – masini; cerințe de siguranță și securitate, Standardul EN12733 – Mașini agricole și forestiere. Securitate, **Regulamentul UE 2016/1628 (amendat prin Regulamentul UE 2018/989) - stabilirea masurilor de limitare a emisiilor gazeoase și de particule poluante provenite de la motoare** și H.G. 467/2018 privind măsurile de aplicare ale Regulamentului menționat, am efectuat atestarea conformității produsului cu standardele specificate și declarăm că este conform cu principalele cerințe de siguranță și securitate.

Subsemnatul Stroe Cătălin, reprezentantul producatorului, declar pe proprie răspundere că produsul este în conformitate cu următoarele Standarde și Directive Europene:

- SR EN ISO 12100:2011** - Securitatea mașinilor. Concepte de bază, principii generale de proiectare. Terminologie de bază, metodologie. Principii tehnice
- SR EN ISO 4254-1:2010/AC:2011** - Mașini agricole. Securitate. Cerințe generale
- SR EN 1050:2000** - Securitatea mașinilor. Principii pentru aprecierea riscului
- SR EN 12733:2009** – Mașini agricole și forestiere
- SR EN 14982:2009** - Mașini agricole și forestiere. Compatibilitatea electromagnetice. Metode de încercare și criteriile de acceptabilitate
- SR EN ISO 3746:2009** - Acustică. Determinarea nivelurilor de putere acustică emise de sursele de zgomot utilizând presiunea acustică
- **SR EN 1679-1+A1:2011** - Motoare cu ardere internă cu mișcare alternativă. Securitate. Partea 1: Motoare cu aprindere prin comprimare
- **Directiva 2000/14/CE** – Emisiile de zgomot în mediul exterior
- **Directiva 2006/42/EC** - privind mașinile – introducerea pe piața a mașinilor
- **Regulamentul UE 2016/1628** - stabilirea măsurilor de limitare a emisiilor gazeoase și de particule poluante provenite de la motoare

Alte Standarde sau specificații utilizate:

- SR EN ISO 9001** - Sistemul de Management al Calității
- SR EN ISO 14001** - Sistemul de Management al Mediului
- OHSAS18001** - Sistemul de Management al Sănătății și Securității Ocupaționale.

MARCAREA SI ETICHETAREA MOTOARELOR

Motoarele pe benzina cu aprindere prin scanteie recepționate și utilizate pe echipamentele și mașinile RURIS, conform **Regulamentul UE 2016/1628 (amendat prin Regulamentul UE 2018/989)** și a HG 467/2018 sunt marcate cu:

- Marca și numele producătorului: Loncin Motor Co. Ltd.
- Tipul G210FDS
- Puterea netă: 7 CP
- Numărul aprobării de tip obținut de producătorul specializat: e13*2016/1628*2016/1628TRA1/P*0407*00
- Numărul de identificare al motorului – număr unic.
- Concept Loncin



Notă: documentația tehnică este deținută de producător.

Precizare: prezenta declarație este conformă cu originalul.

Termen de valabilitate: 10 ani de la data aprobării.

Anul aplicării marcajului CE: 2019.

Locul și data emiterii: Craiova, 17.06.2019

Nr. inreg. 569/17.06.2019

Persoana autorizată și semnatura: Stroe Marius Catalin

Director General al

SC Ruris Impex SRL

DECLARAȚIA DE CONFORMITATE EC

Producator: **SC RURIS IMPEX SRL**

Calea Severinului, Nr.10 , Craiova, Dolj, România

Tel. 0351 464 632, Fax 0351 464 633, www.ruris.ro, office@ruris.ro

Reprezentant autorizat: ing. Stroe Marius Cătălin – Director General

Persoana autorizată pentru dosarul tehnic: ing. Florea Nicolae – Director Proiectare
Producție

Descrierea mașinii: **Freza de zapada** este concepută pentru curățarea ușoară și rapidă a aleilor din curte și a drumurilor de acces către locuință.

Tipul: **Himalaya 602**

Putere: **7 CP**

Nivelul de zgomot: **106 dB(A)**

Nivel de putere acustica garantat: **106 dB(A)**

Nivelul de zgomot este certificat de INMA Bucuresti prin Buletin de incercare nr. 2/14.06.2019, in conformitate cu prevederile Directivei 2000/14/CEE si SR EN ISO 22868:2011.



Noi, SC RURIS IMPEX SRL Craiova în calitate de producator, **în conformitate cu Directiva 2000/14/CE, H.G. 1756/2006** - privind limitarea nivelului emisiilor de zgomot în mediu produs de echipamente destinate utilizării în exteriorul clădirilor precum și **Directiva 2006/42/CE, H.G. 1029/2008** - privind condițiile introducerii pe piață a mașinilor, am efectuat verificarea și atestarea conformității produsului cu standardele specificate și declarăm că este conform cu principalele cerințe.

Subsemnatul Stroe Cătălin, reprezentantul producatorului, declar pe proprie răspundere că produsul este în conformitate cu următoarele Standarde și Directive Europene:

-**Directiva 2000/14/CE** – Emisiile de zgomot în mediul exterior

-**SR EN ISO 3746:2009** - Acustică. Determinarea nivelurilor de putere acustică emise de sursele de zgomot utilizând presiunea acustică

-**SR EN 12733:2009** – Mașini agricole și forestiere

Alte standarde sau specificații utilizate:

-**SR EN ISO 9001** - Sistemul de Management al Calității

-**SR EN ISO 14001** - Sistemul de Management al Mediului

-**OHSAS18001** - Sistemul de Management al Sănătății și Securității Ocupaționale.

Notă: documentația tehnică este deținută de producător.

Precizari: prezenta declarație este conformă cu originalul.

Termen de valabilitate: 10 ani de la data aprobării

Anul aplicării marcajului CE: 2019.

Locul și data emiterii: Craiova, 17.06.2019

Nr. înreg: 570/17.06.2019

Persoana autorizată și semnatura:

Ing. Stroe Marius Cătălin

Director General al

SC RURIS IMPEX SRL



The image shows a handwritten signature in blue ink, which appears to be 'M. Stroe', written over a circular official stamp. The stamp contains the text 'SC RURIS IMPEX SRL' and 'CRAIOVA ROMANIA' around the perimeter, with a central emblem.



**Importér pre
Slovenskú a Českú republiku:**
GÜDE Slovakia, s.r.o.
K síhoti 324/2
03301 Podtureň - Roveň
Slovenská republika